

*Walk Aandrijftechniek bv
fertigt Zahnstangen in verschiedenen Formen nach Kundenwunsch*

Das Fertigungsprogramm:

- gerade oder schräg verzahnt
- Modul 0.5 bis Modul 16 (Modul 25)
- für durchlaufende Montage
- gehärtet und geschliffen
- max. Zahnbreite 240mm
- max. Länge 3000mm (6200mm)
- verschiedene Materialien,
VA, Stahl, Kunststoff usw..
- verschiedene Formen rund, viereckig,
sechseckig, usw.
- Standard oder nach Kundenwunsch
- wir unterstützen Sie bei der Stärke- und
Lebensdauerberechnung für Zahnstangen

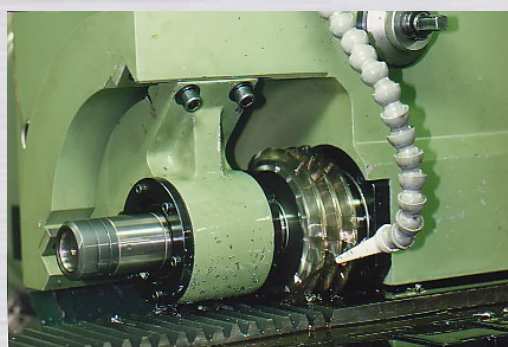

Weiterhin fertigen wir nach Zeichnung und Spezifikation:

- Gruppe 01: Standard Antriebskomponente
- Gruppe 02: Zahnräder
- Gruppe 03: Kettenräder
- Gruppe 04: Zahnstangen
- Gruppe 05: Schnecken und Schneckenräder
- Gruppe 06: Kegelhäder
- Gruppe 07: Zahnriemenräder
- Gruppe 08: Sonderverzahnungen
- Gruppe 09: Getriebe und Baugruppen

Sachkenntnis + Zulieferer = Walk

**Eine Auswahl aus unserem Sortiment
nach Kundenwunsch siehe Rückseite**

GRUPPE 4: EINE AUSWAHL AUS UNSEREM ZAHNSTANGENSORTIMENT:

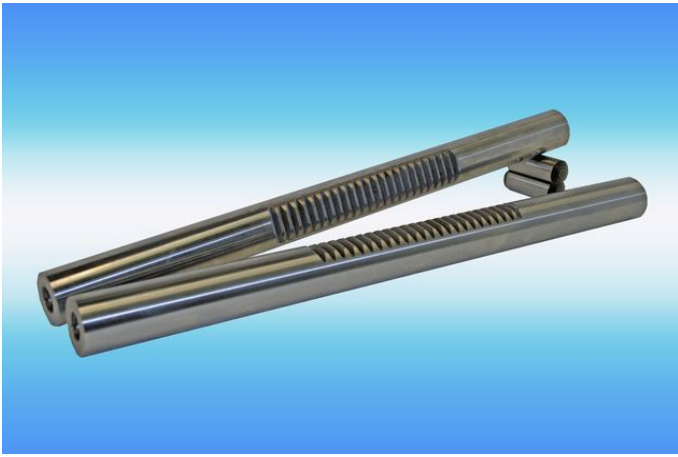

Runde Zahnstangen Automobil Industrie (Steuerstange)

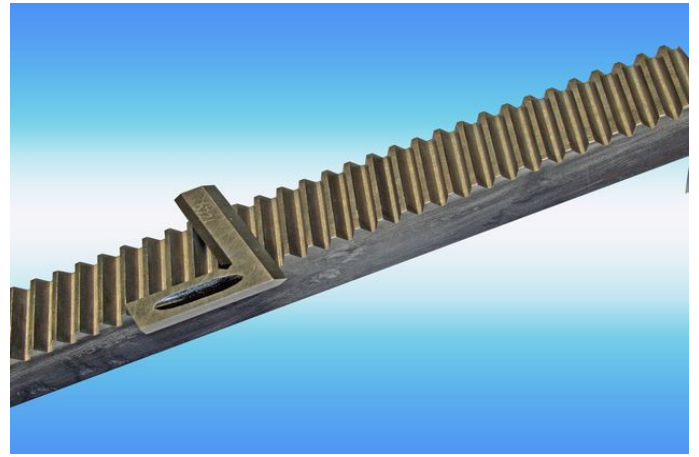

Schrägverzahnte Zahnstangen

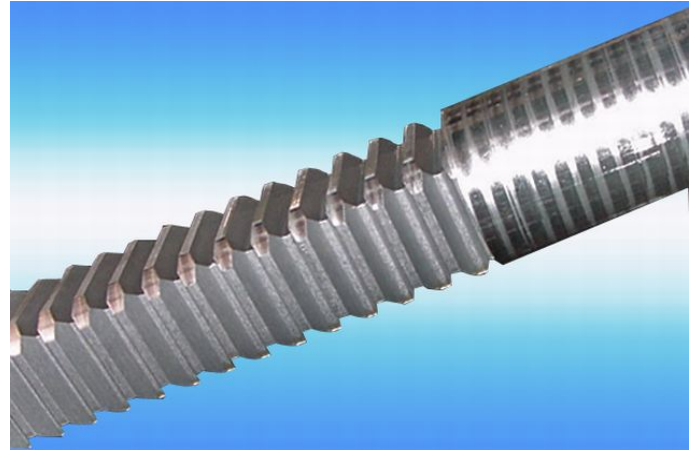

Zweiseitig verzahnte Zahnstangen

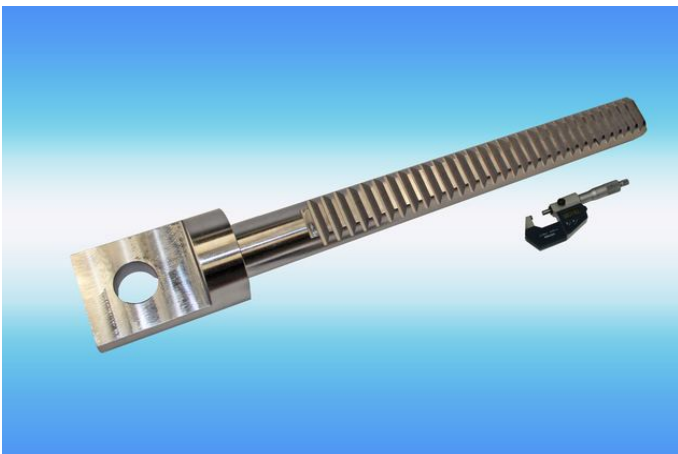

Runde Zahnstange

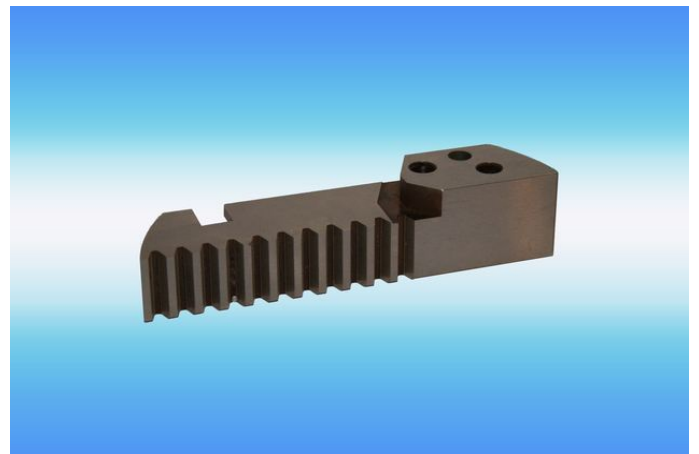

Rechteckige Zahnstange

Übrige Zahnstangen

Zahnstangen in gehärteter

Ausführung

Zahnstangen mit geschliffenen Seitenflächen

Gebogene Zahnstangen

Schrägverzahnte Zahnstangen

Sperrverzahnungen

FRAGEN SIE NACH DEN ÜBRIGEN MÖGLICHKEITEN FÜR SIE.